

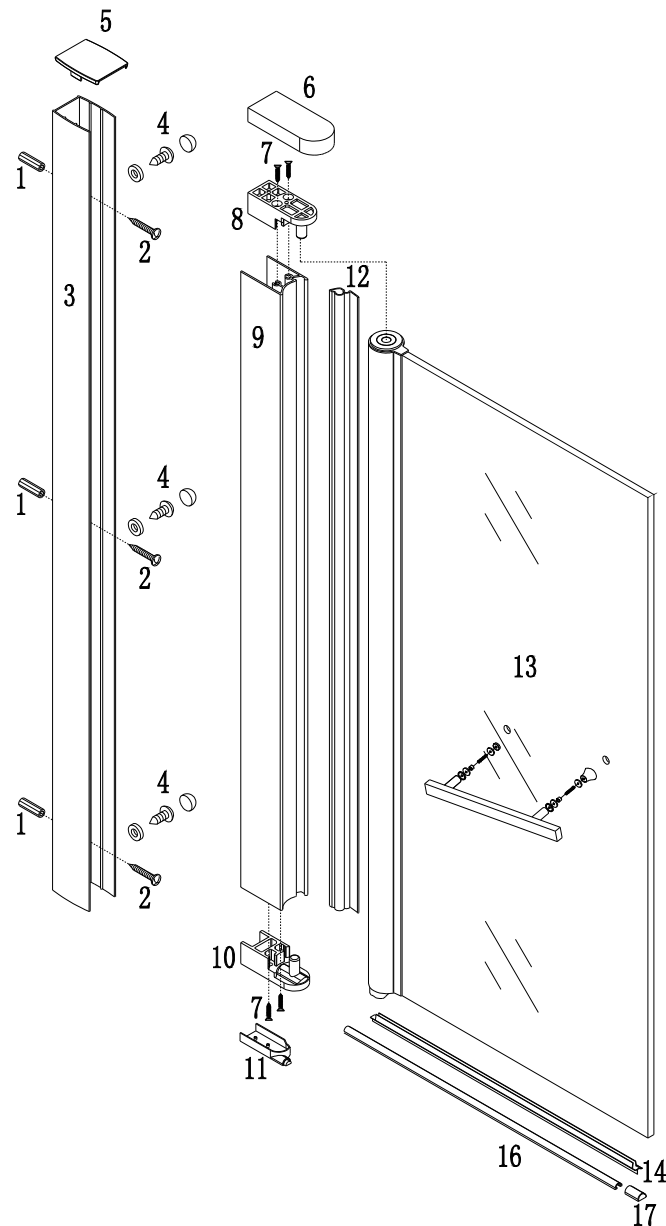









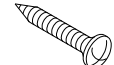
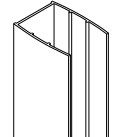

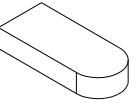
Actima

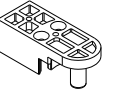
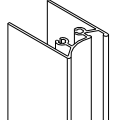
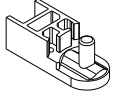
Parawan nawannowy Seria 900 DY-P2153E

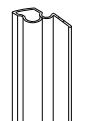
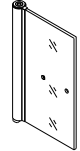

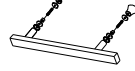
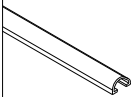
1  3Pcs	2  ST4X30 3Pcs	3  1Pc
4  3Sets	5  1Pc	6  1Pc
7  ST3. 5X30 4Pcs	8  1Pc	9  1Pc
10  1Pc	11 L R  2Pcs	12  1Pc
13  1Pc	14  1Pc	15  1Pc
16  1Pc	17  2Pcs	1Pc

Wymagane
narzędzia

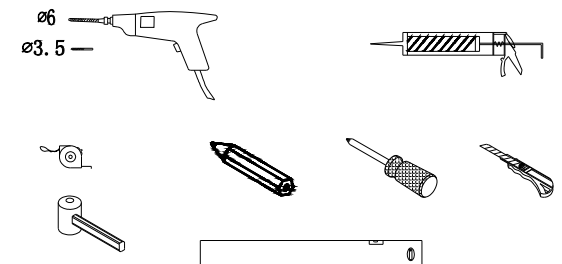

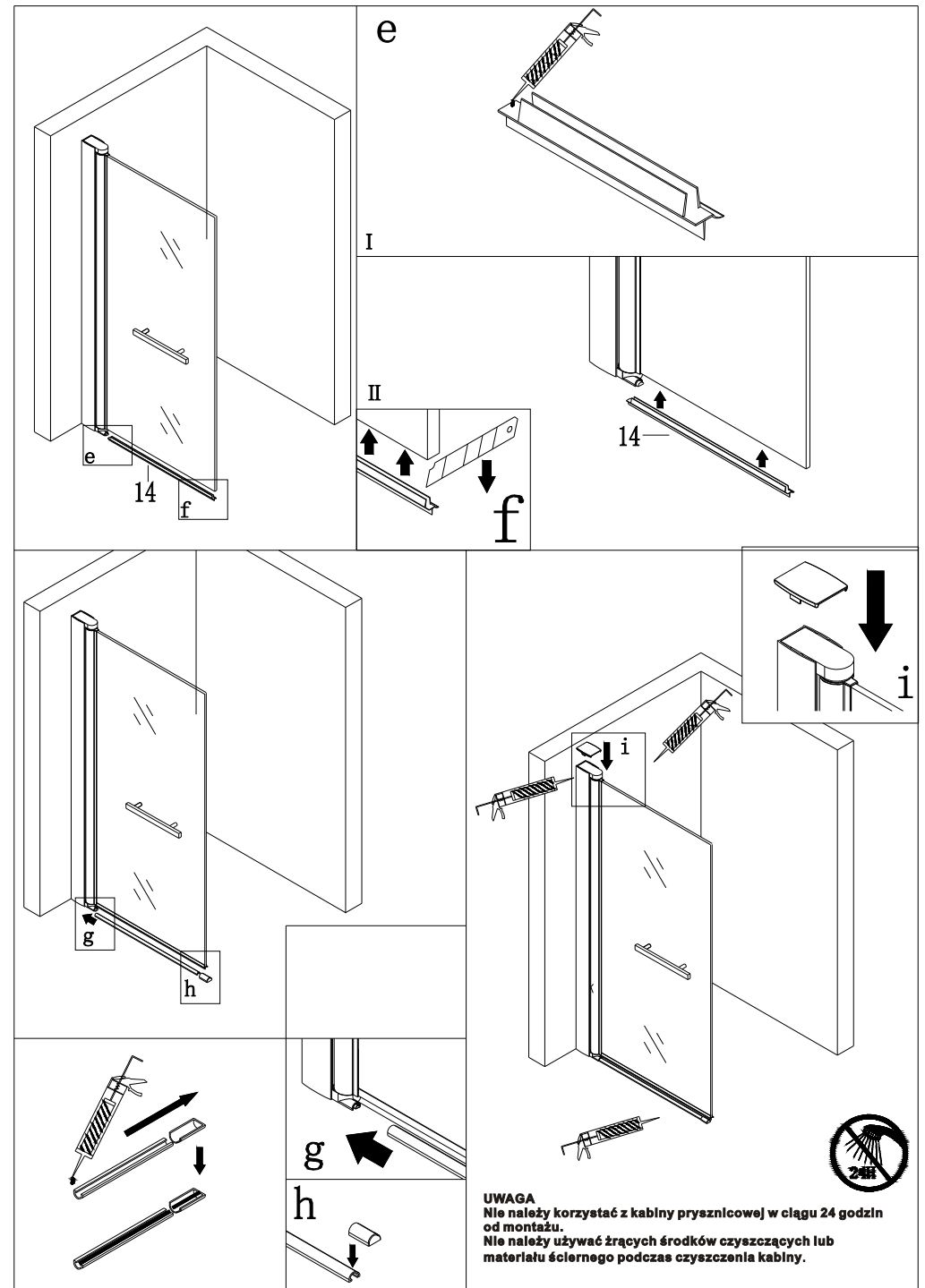
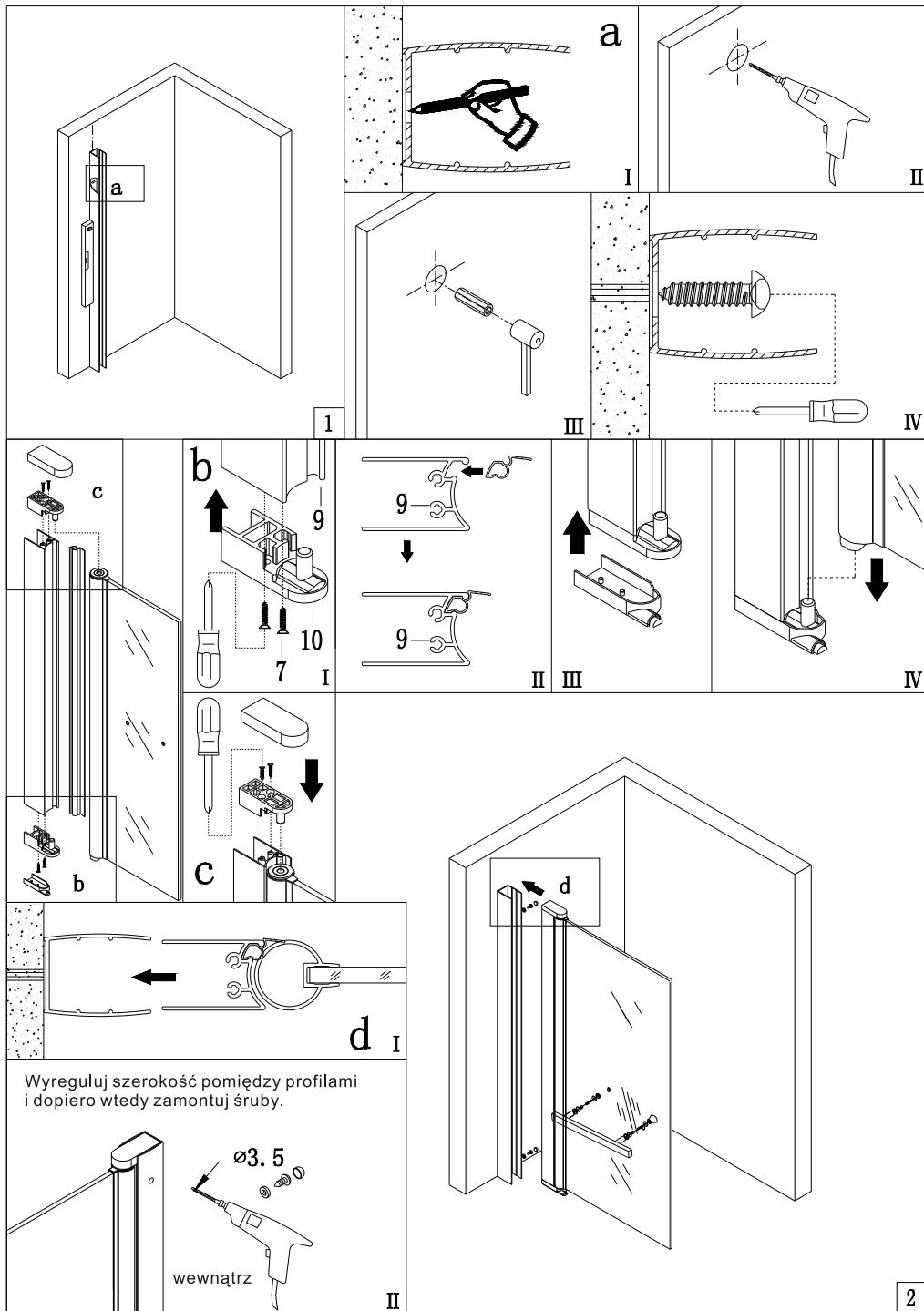

CZYSZCZENIE I KONSERWACJA

Aby utrzymać powierzchnię szkła w nienagannym stanie przez wiele miesięcy warto zastosować się do poniższych wskazówek: po każdej kąpieli należy spłukać wodą oraz gumową ściągaczką do szyb lub miękką tkaniną usunąć wodę, co jakiś czas zalecamy na szyby nałożyć specjalną powłokę utrudniającą tworzenie się osadów kamienia np. za pomocą „Płynu do hydrofobizacji kabin prysznicowych G-600”, w celu utrzymania powłoki Clean Control, do codziennej pielęgnacji można stosować środki przeznaczone do czyszczenia kabin i łazienek np. „Płyn do czyszczenia kabin prysznicowych CH-300”, do mycia szklanych powierzchni od zewnątrz można wykorzystać płyn do szyb lub luster, szkło ani elementy kabiny nie powinny być czyszczone preparatami szorującymi takimi jak mleczko, pasta czy proszek do prania, nie należy do czyszczenia używać środków zawierających kwasy, aceton, formaldehydy czy benzynę, duże zanieczyszczenia (żółte zacieki lub rdza) usuwamy za pomocą mocnych koncentratów płynnych lub odkamieniacza, który rozpuszcza zanieczyszczone powierzchnie oraz jednocześnie je dezynfekuje.

WARUNKI GWARANCJI

Producent na produkty Actima udziela 2 lata gwarancji licząc od daty zakupu.

Gwarancja nie obejmuje:

uszkodzeń mechanicznych zawinionych przez sprzedawcę, instalatora lub użytkownika końcowego, wad i uszkodzeń powstałych na skutek niewłaściwego stosowania,

wad i uszkodzeń powstałych na skutek wadliwego zainstalowania wyrobu (niezgodnych z powyższą instrukcją oraz sztuką budowlaną),

przedwczesnego zużycia się elementów spowodowanych niewłaściwym montażem,

uszkodzeń powstałych na skutek osadzania się kamienia lub niewłaściwego czyszczenia.



Wyprodukowano dla Excellent S.A.

30-841 Kraków, ul. Nad Drwiną 10/B3 tel. (012) 657-18-87 fax (012) 657-19-96